



PROSAFE – Bettsensor

Freiheit, die bewegt!

- Professioneller Partner für professionelle Pflege
- Kostenlose Vorortberatung in ganz Österreich

GERONTOTRADE
www.gerontotrade.at

PROSAFE Bettsensor

„Mit uns wird Pflege leichter“



Anwendungsbereich



Der Bettsensor PROSAFE wurde speziell für die Anwendung in Spitälern, Alters- und Pflegeheimen, psychiatrischen Einrichtungen, im Rahmen des betreuten Wohnens und für den Einsatz im privaten Zuhause entwickelt.

Der Bettsensor PROSAFE hilft mit, den Pflegeaufwand von dementen oder sturzgefährdeten Personen beträchtlich zu minimieren. Mit PROSAFE hat das Betreuungspersonal die Sicherheit, frühzeitig und zuverlässig informiert zu werden, wenn die zu betreuende Person das Bett zu verlassen versucht.

Während andere Systeme erst informieren, wenn der Bewohner oder Patient das Bett schon verlassen hat, informiert Sie der Bettsensor PROSAFE weitaus früher. Das

Sturzrisiko vermindert sich erheblich. Nächtliche Kontrollgänge werden reduziert und das Personal hat mehr Zeit, andere Aufgaben zu erledigen.

Der Bettsensor PROSAFE wurde von Fachleuten aus dem Bereich der Gerontopsychiatrie entwickelt.

Info

Die Vorteile auf einen Blick

- Frühzeitige Meldung an das Pflegepersonal
- Meldung bevor der Bewohner oder Patient die Füße auf dem Boden hat
- Kein „schwarzes Loch“ vor dem Bett
- Kein unbeabsichtigtes Rufauslösen durch Besucher, das Reinigungs- oder Pflegepersonal, Rollstühle, Rollatoren, etc.
- Sicherheit für den Patienten
- Gewissheit für das Personal
- Keine Stolperfälle
- Einfachste Installation
- Wartungsfrei
- Lange Nutzungsdauer
- Europäische Qualität

Installation und Anschluss:

Der Bettsensor PROSAFE wird an der Bettkante, unter die Matratze geschoben. Das Druckelement soll sich an der Stelle befinden, an welcher der Bewohner oder der Patient das Bett verlässt. Über das Kabel an der einen Seite, wird das Gerät mit der Schwesternrufanlage verbunden.

Abschließend wird das Spannteuch über die Matratze und Bettsensor PROSAFE gezogen. So ist Bettsensor PROSAFE einsatzbereit und unsichtbar.

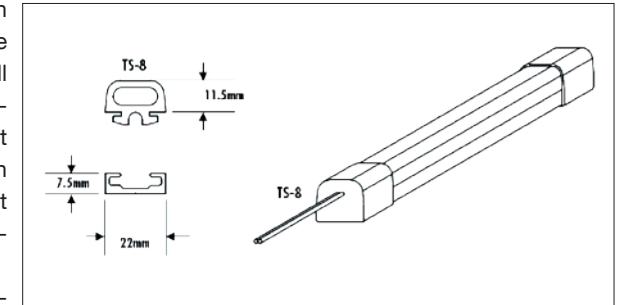

Tragbarer Empfänger



Sender für verkabelte Eingänge



Funkverstärker

Integration

Der Bettsensor PROSAFE kann sowohl über die Schwesternrufanlage als auch über ein eigenständiges Funksystem betrieben werden.

Info

Technische Information

- Masse: ca. 800 x 250 x 12,5 cm
- Betriebstemperatur: von -20°C bis +50°C
- Gewicht: ca. 1,5 kg
- Betätigungskraft: 120 N (7kg)
- Schaltkontakte für Anschluss: 1 Schliesserkontakt, mit 30 Vdc, 1A Schaltstrom
- Installation: Einfachste Installation unter der Matratze
- Pflege: Der PROSAFE Bettsensor ist sowohl Sprüh- als auch Wischdesinfektionsmittel beständig.
- Material: Aluminium (SchienE), schwarzer Kunststoff (Trägerplatte)

„Mit uns wird Pflege leichter“

Gerontotrade

Widmannngasse 18
9500 Villach

Telefon: +43 (0)4242 27093
Fax: +43 (0)4242 27093-11
Internet: www.gerontotrade.at
E-Mail: office@gerontotrade.at



GERONTOTRADE
www.gerontotrade.at